

ПОРЯДОК МОНТАЖА

1. Удалить 3 болта М8 крепления бампера в точках «С».
2. Прикрепите левый и правый кронштейны в сборе фаркопа к соответствующим сторонам балки шасси в точках «А» с помощью приложенных крепежных элементов.
3. Слегка прикрепите фаркоп в точках «D» с помощью приложенного комплекта крепежа.
4. Необходимо все элементы крепления затянуть с моментом: М10 = 50 Nm; М12 = 79 Nm.
5. Установить Шар VН 8879 и Кронштейн розетки БАФ 0168 на балку.
6. Установку ТСУ рекомендуется производить только специалистами в автосервисах.

Схема выреза бампера

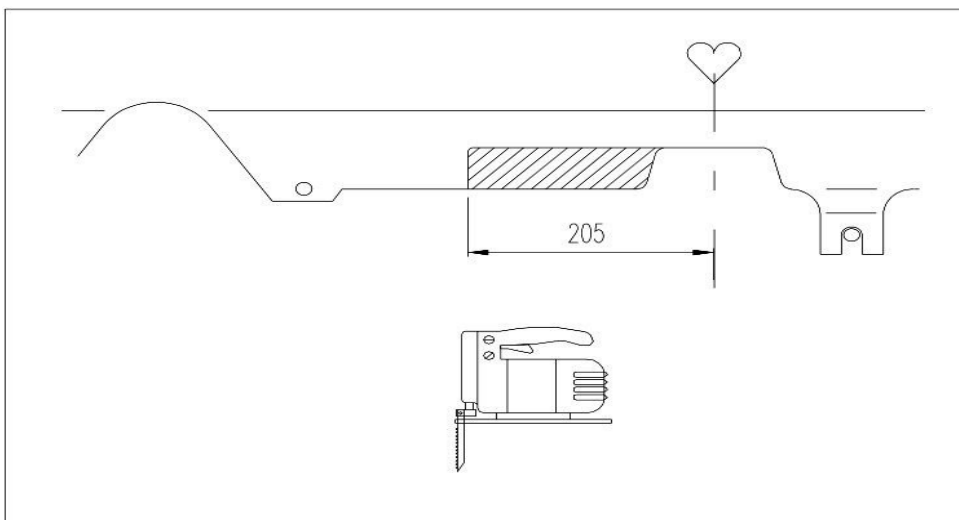







Коробка упаковочная	
Болт М12х1,25х70	2 шт.
Болт М10х35	4 шт.
Болт М8х50	4 шт.
Гайка М8	4 шт.
Гайка М10	8 шт.
Гайка М12х1,25 (с/контр.)	2 шт.
Шайба 8 Л (пруж.)	4 шт.
Шайба 10 Л (пруж.)	6 шт.
Шайба А 8.37 (увелич.)	8 шт.
Шайба А 10.37 (увелич.)	4 шт.
Шайба С. 10.37	4 шт.
Шайба С. 12.37	4 шт.
Шар VН 8879	1 шт.
Подрозетник БАФ 0168	1 шт.
Втулка распорная Ø16-6	1 шт.
Защитный колпачок	1 шт.
Инструкция по монтажу	1 шт.

Комплектность изделия	
Балка ТСУ	1 шт.
Коробка упаковочная	1 шт.
Упаковка полиэтиленовая	1 шт.
Кронштейн левый	1 шт.
Кронштейн правый	1 шт.

Момент затяжки

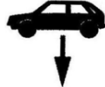
М6	9,5 Nm
М8	23 Nm
М10	46 Nm
М12	79 Nm
М14	125 Nm
М16	195 Nm
М10х1,25	49 Nm
М12х1,25	87 Nm
М12х1,5	83 Nm

+37544-761-90-60 vel
 +37529-761-90-60 мтс
 +37517-201-42-74 гор
 +37525-527-42-18 Life

Инструкция по монтажу тягово-сцепного устройства шарового типа	2635 A Citroen C4 HB  2011/1 ⇒	 ТОВАР СЕРТИФИЦИРОВАН					D	
			1730 кг.	1100 кг.	75 кг.	Вес нетто 18,07 кг.	6,59 кН.	Bosal Autoflex Russia BAR 28

bosal

