

ПОРЯДОК МОНТАЖА

1. Распакуйте фаркоп и его принадлежности, а затем проверьте каждую деталь. Если нужно, то в точках фиксации на автомобиле удалите защитную наклейку;
2. Установите кронштейны согласно схемы. Крепеж не затягивать!
3. Установите балку между кронштейнами.
4. Протяните все болтовые соединения
5. Установите сцепной шар и зафиксируйте соответствующими крепежными элементами.
6. Согласно схемы электромонтажа подсоедините электропровода к задней связке проводов автомобиля.
7. Монтаж фаркопа рекомендуется производить исключительно спецмастерским и сервисам.

+37544-761-90-60 vel

+37529-761-90-60 мтс

+37517-201-42-74 гор

+37525-527-42-18 Life

Коробка упаковочная	
Комплект автоэлектрики №1	1 компл.
Болт М10х35	4 шт.
Болт М12х40	5 шт.
Болт М12х75	1 шт.
Болт М12х1,25х75	2 шт.
Гайка М10 с/контр.	4 шт.
Гайка М12 с/контр.	5 шт.
Гайка М12х1,25	2 шт.
Шайба 12 пруж.	1 шт.
Шайба 12 увел.	4 шт.
Шайба 10	8 шт.
Шайба 12	11 шт.
Втулка 45 мм.	1 шт.
Кронштейн розетки	1 шт.
Шар VН0843	1 шт.
Инструкция по монтажу	1 шт.

Комплектность изделия	
Балка ТСУ	1 шт.
Кронштейн ТСУ	1 шт.
Коробка упаковочная	1 шт.
Упаковка полиэтиленовая	1 шт.

Момент затяжки	
М6	9,5 Nm
М8	23 Nm
М10	46 Nm
М12	79 Nm
М14	125 Nm
М16	195 Nm
М10х1,25	49 Nm
М12х1,25	87 Nm
М12х1,5	83 Nm

bosal

Инструкция по монтажу тягово-сцепного устройства шарового типа	3310 A Lifan Breez sedan  2007 →	  ТОВАР СЕРТИФИЦИРОВАН				D	

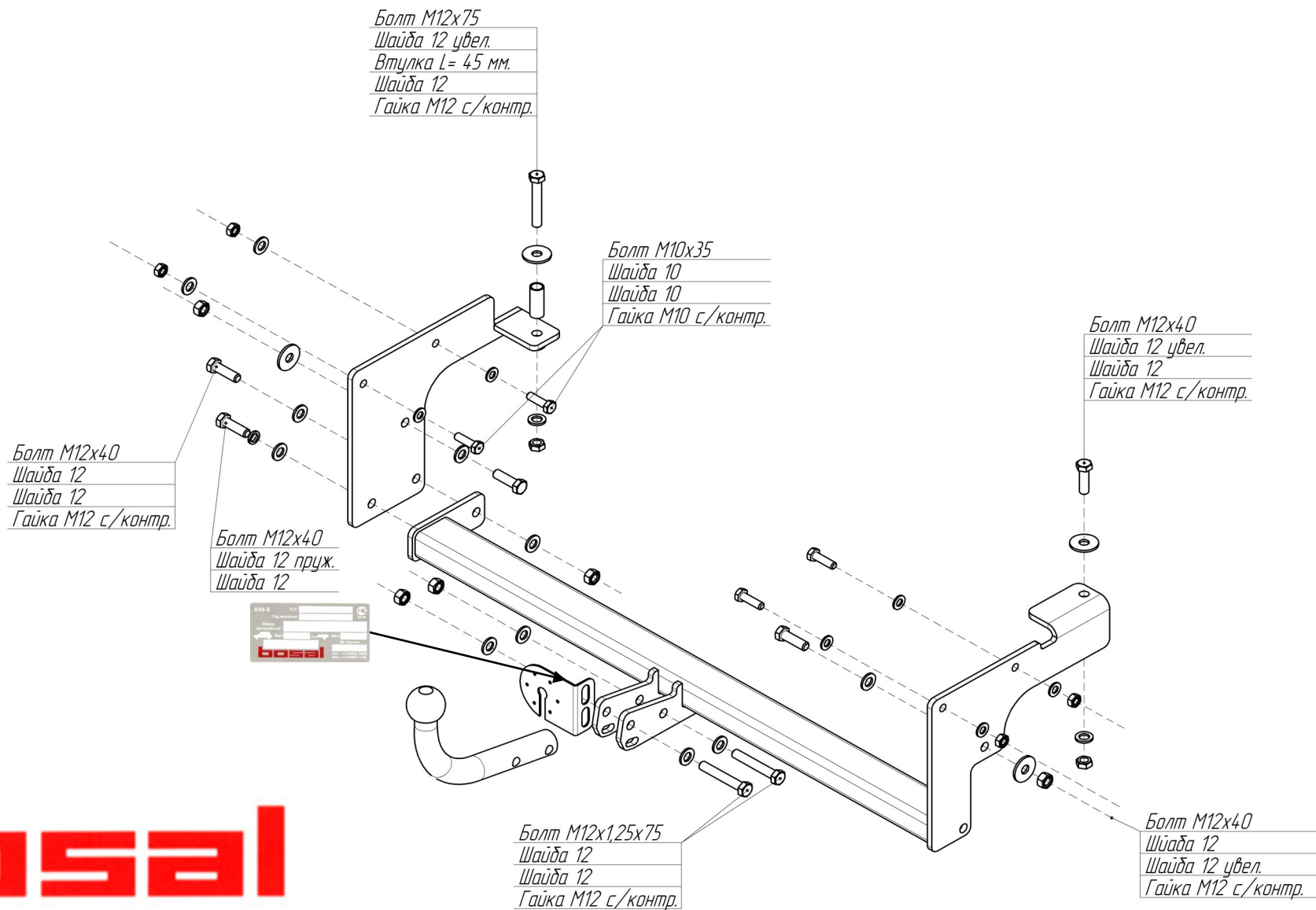

bosal