

## ПОРЯДОК МОНТАЖА

1. Демонтируйте задний бампер и вкладыш бампера (в дальнейшем вкладыш не понадобится).
2. Установите балку ТСУ, вставив его кронштейны в лонжероны автомобиля, и закрепите при помощи прилагаемых крепежных элементов согласно схемы монтажа.
3. Установите шар и подрозетник на балку ТСУ.
4. После этого необходимо затянуть все гайки и болты .
5. Выполните электромонтаж сигнализации.
6. Установите на место бампер.
7. Монтаж ТСУ рекомендуется производить только специалистами автосервиса.

Коробка упаковочная	
Комплект автоэлектрики №1	1 компл.
Болт М12х1,25х75	2 шт.
Болт М10х45	4 шт.
Гайка М12х1,25	2 шт.
Шайба 12	4 шт.
Шайба 10 (пружин.)	4 шт.
Шайба 10 (увелич.)	4 шт.
Шар VН0828	1 шт.
Защитный колпачок	1 шт.
Подрозетник БАФ—0168	1 шт.
Инструкция по монтажу	1 шт.

Момент затяжки	
М6	9,5 Nm
М8	23 Nm
М10	46 Nm
М12	79 Nm
М14	125 Nm
М16	195 Nm
М10х1,25	49 Nm
М12х1,25	87 Nm
М12х1,5	83 Nm

Комплектность изделия	
Балка ТСУ	1 шт.
Коробка упаковочная	1 шт.
Упаковка полиэтиленовая	1 шт.

+37544-761-90-60 vel  
+37529-761-90-60 мтс  
+37517-201-42-74 гор  
+37525-527-42-18 Life

Инструкция по монтажу тягово-сцепного устройства шарового типа	3968 <b>Ford Focus III</b> ⌚ 2011 →	 ТОВАР СЕРТИФИЦИРОВАН				D	

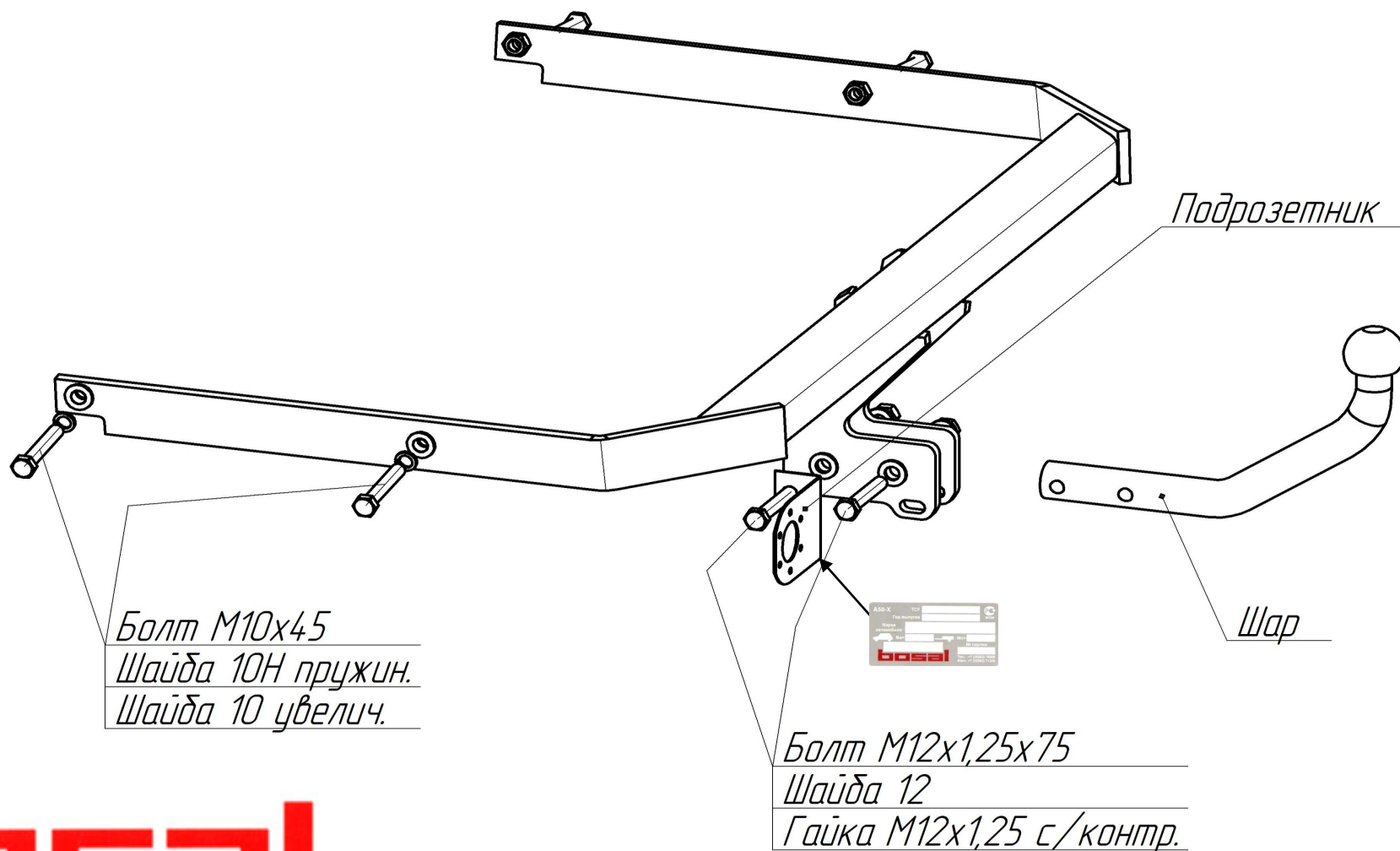

**bosal**