

### Правила эксплуатации и технического обслуживания

1. Техническое обслуживание ТСУ заключается в периодическом осмотре болтовых соединений ТСУ с автомобилем, крепления приборов электрооборудования и состояния окрашенной поверхности ТСУ. В целях предотвращения появления коррозии ТСУ необходимо содержать в чистоте от коррозионно-активных материалов (дорожная соль, грязь и влага). При обнаружении царапин, сколов поврежденное место необходимо обработать восстанавливающей краской, либо обратиться в сервисную службу.
2. Если автомобиль эксплуатируется без прицепа, необходимо сцепной шар покрыть защитной смазкой и надеть защитный колпак. При сцепке прицепа с автомобилем шар должен быть смазан консистентной смазкой.
3. После фиксации сцепной головки прицепа на шаре ТСУ, осуществлять страховочную связь прицепа с автомобилем, используя петлю на ТСУ для крепления страховочных цепей.
4. После пробега 1000 км с прицепом проверить затяжку всех резьбовых соединений ТСУ.

Не допускается буксировка прицепов полной массой более указанной и со скоростью, превышающей 90 км/час.

+37544-761-90-60 vel  
+37529-761-90-60 МТС  
+37517-201-42-74 гор  
+37525-527-42-18 Life

# bosal

## Инструкция по монтажу тягово-сцепного устройства шарового типа 6735 А для автомобилей **Kia Carens**

Год выпуска автомобиля:	2006 -...
Допустимая полная масса прицепа, кг.	1500
Вертикальная нагрузка на шар, кг.	75
Вес нетто, кг.	19,7

*Благодарим Вас за то, что Вы выбрали наше изделие. Надеемся, что оно в полной мере оправдает Ваши надежды и при покупке следующего автомобиля мы снова можем приветствовать Вас среди наших покупателей. Счастливого пути!*

Производитель гарантирует, что данное изделие по используемым материалам, применяемой технологии производства и другим показателям соответствует образцам, прошедшим испытания на прочность и отвечает общим техническим требованиям по ГОСТ Р 41.55-2005. Во избежание возможных ошибок, перед установкой внимательно ознакомьтесь с инструкцией по монтажу и возможностью применения данного ТСУ к Вашему автомобилю.

## ПОРЯДОК МОНТАЖА

- Снять задние фонари.
- Ослабить заднее крепление глушителя и снять защитный экран.
- Снять бампер и вынуть вставку бампера.
- Произвести вырез в бампере и вставке согласно прилагаемому шаблону
- Демонтировать буксирный крюк с левой стороны лонжерона автомобиля (в дальнейшем он не понадобится).
- Установить боковые кронштейны ТСУ с внутренней стороны лонжеронов и закрепить в точках «а».
- Установить балку ТСУ между боковыми кронштейнами и закрепить согласно схемы.
- Установить вставку бампера и бампер на автомобиль.
- Закрепить защитный экран в точке «b», предварительно произведя вырез в нем согласно прилагаемому шаблону.
- Закрепить глушитель
- Выполнить электромонтаж сигнализации.
- Установить задние фонари.
- Установку ТСУ производить в специализированных автомастерских.

## ЭЛЕКТРОМОНТАЖ

Контакт	Цвет провода на ТСУ	Место соединения
1	Желтый	Левый поворот
2	Белый	Задний противотуманный
3	Черный	Масса
4	Желто-зеленый	Правый поворот
5	Коричневый	Освещение номера
6	Красный	Стоп-сигнал
7	Голубой	Габарит



## СХЕМА МОНТАЖА ТСУ

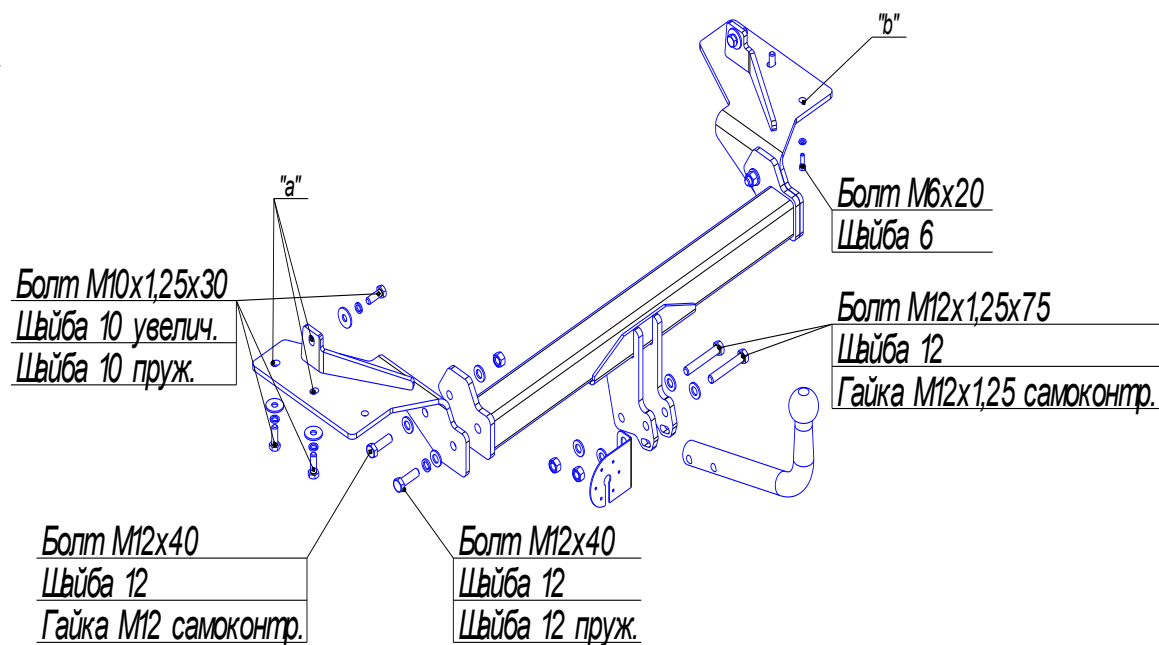

Комплектность изделия	
Балка ТСУ	1 шт.
Кронштейны боковые	2 шт.
Коробка упаковочная	1 шт.
Упаковка полиэтиленовая	1 шт.

Коробка упаковочная	
Саморезы	3 шт.
Болт М12х1,25х75	2 шт.
Болт М12х40	4 шт.
Болт М10х1,25х30	6 шт.
Болт М6х20	1 шт.
Гайка М12	2 шт.
Гайка М12х1,25	2 шт.
Шайба 12 пруж.	2 шт.
Шайба 12	10 шт.
Шайба 10 пруж.	6 шт.
Шайба 10 увелич.	6 шт.
Шайба 6	1 шт.
Шар VН 0841	1 шт.
подрозетник	1 шт.
Защитный колпачок	1 шт.
Розетка	1 шт.
Жгут электропроводов 190 см	1 компл.
Инструкция по монтажу	1 шт.
Шаблон выреза бампера	1 шт.
Шаблон выреза в защитном экране	1 шт.

